

SUPREME

RÉNOVATION
ALTOFAB

(514) 327-8888
FAX: (514) 327-8844
www.altofab.com
9309 du Prado, St-Léonard, Qc, H1P 3H1

PANORAMA

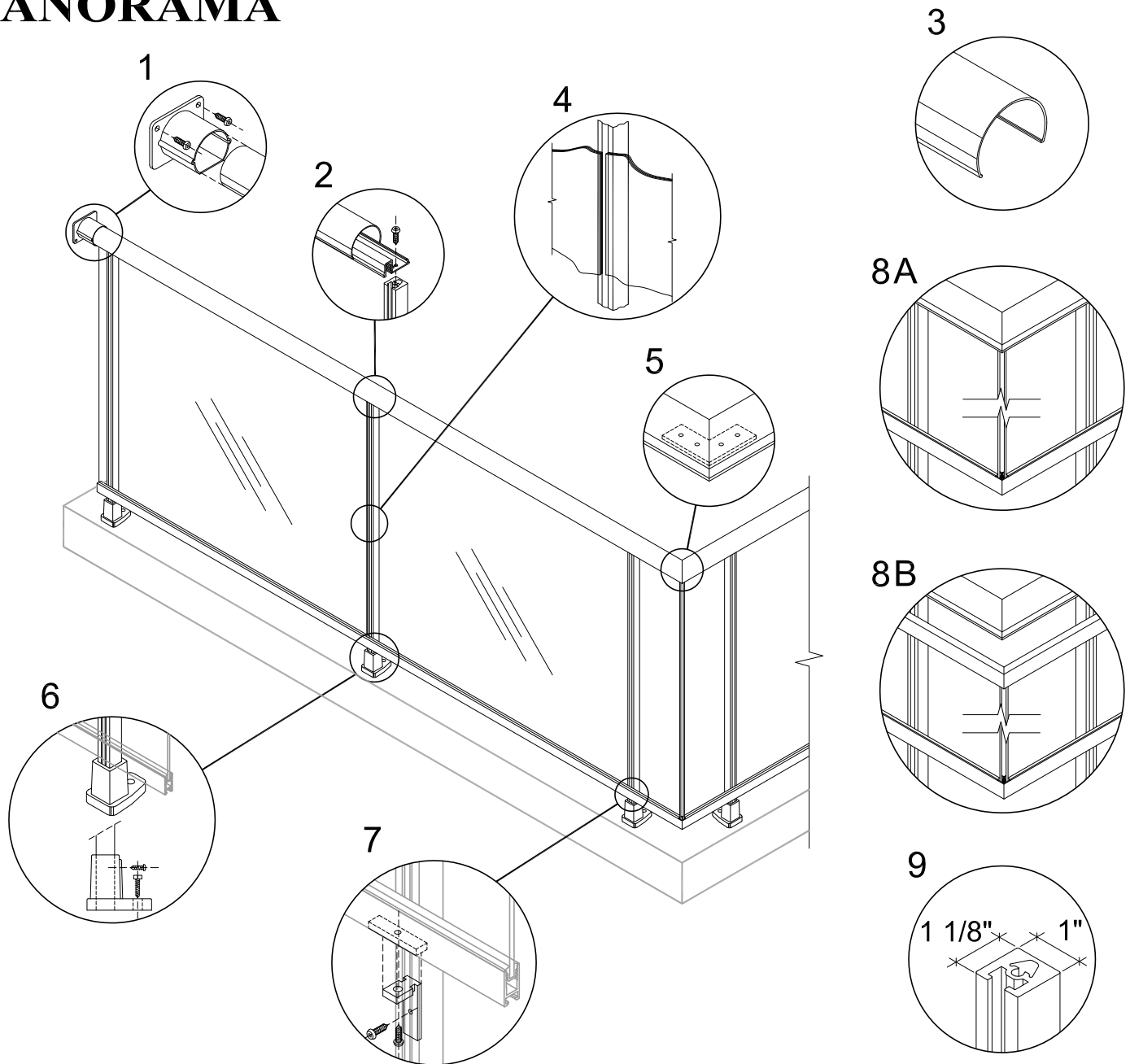

1. ATTACHE AU MUR POUR MAIN-COURANTE.
2. POTEAU VISSÉ AU RAIL DU HAUT.
3. MAIN-COURANTE RONDE 2 1/2".
4. 1/2" ENTRE LES SECTIONS DE VERRE. (DEVANT LES POTEAUX DE LIGNE)
5. COINS DE 90° ASSEMBLÉS AVEC "L" EN ALUMINIUM.
6. SABOT AJUSTABLE POUR LE POTEAU RAIDISSEUR.
7. FIXATION POUR LA RAIL DE FAÇADE.
8. OPTIONS DE MONTAGE DES GARDE-CORPS:
A) COIN 90°, PLEINE HAUTEUR. B) COIN 90° AVEC ESPACE DE 4" EN HAUT.
9. POTEAU RAIDISSEUR.

1. WALL ADAPTOR FOR HANDRAIL.
2. POST FASTENED TO TOP RAIL.
3. 2 1/2" ROUND HANDRAIL.
4. 1/2" SPACE BETWEEN GLASS SECTIONS IN FRONT OF LINE POSTS.
5. 90° CORNERS JOINED BY ALUMINIUM ANGLE.
6. ADJUSTABLE SHOE FOR STIFFENER.
7. FASTENER FOR FACE RAIL.
8. ASSEMBLY OPTIONS OF THE GLASS RAILING:
A) FULL HEIGHT 90° CORNER. B) 4" SPACE ON TOP 90° CORNER.
9. STIFFENER POST.

** CES PRODUITS SONT FABRIQUÉS DE PROFILÉS D'ALUMINIUM, AVEC PEINTURE CUITE. LA QUINCAILLERIE DE FIXATION EST EN ACIER INOXIDABLE.

NOS GARDE-CORPS SONT CONFORMES AUX NORMES DU CODE NATIONAL DU BÂTIMENT DU CANADA.

MODÈLE STANDARD:

- GARDE-CORPS DE 36" (900mm) & 42" (1070mm) DE HAUT.
- VERRE TREMPÉ 1/4" (6mm).
- MOINS DE 4" (100mm) ENTRE LE DESSOUS DE LA RAIL DU BAS ET LE DESSUS DE LA DALLE.

** THESE PRODUCTS ARE MADE OF EXTRUDED ALUMINIUM WITH A BAKED PAINT FINISH. ALL FASTENERS ARE IN STAINLESS STEEL.

OUR RAILINGS MEET THE REQUIREMENTS OF THE NATIONAL BUILDING CODE OF CANADA.

REGULAR DESIGN:

- RAILING 36" (900mm) & 42" (1070mm) HIGH.
- 1/4" (6mm) TEMPERED GLASS.
- MAXIMUM OF 4" (100mm) BETWEEN BOTTOM RAIL AND THE SLAB.